

F R A T E L L I
M A R I A N I

NASTRI TRASPORTATORI
CONVEYOR BELTS

INDICE

INDEX

FRATELLI MARIANI	PAG. 04
<i>FRATELLI MARIANI</i>	
NASTRI TRASPORTATORI METALLICI	PAG. 06
<i>METAL CONVEYOR BELTS</i>	
NASTRI TRASPORTATORI TIPO S.A.O.	PAG. 14
<i>CONVEYOR BELTS TYPE S.A.O.</i>	
NASTRI TRASPORTATORI TIPO S.A.L.	PAG. 18
<i>CONVEYOR BELTS TYPE S.A.L.</i>	
M.S. - NASTRI TRASPORTATORI METALLICI	PAG. 22
<i>CONVEYOR BELTS WITH SPECIAL MESH SHAPE M.S. TYPE</i>	
NASTRI TRASPORTATORI TIPO GRECATO GR	PAG. 26
<i>CONVEYOR BELTS TYPE "GRECATO" GR</i>	
NOTE	PAG. 30
<i>NOTE</i>	

FRATELLI MARIANI

TRADIZIONE. INNOVAZIONE. RICERCA.
TRADITION. INNOVATION. RESEARCH.

Fratelli Mariani S.p.A. da più di 80 anni è uno dei principali attori a livello europeo per la produzione di tela metallica e lamiera stirata. L'azienda ha la sua sede operativa a Cormano, alle porte di Milano.

Dal 1995 ottiene la certificazione internazionale di qualità secondo la norma ISO 9001:2008.

Ampia gamma di prodotti tra tela e rete metallica, lamiera stirata e microstirata, lamiera forata, nastri trasportatori, prodotti per architettura e design e prodotti finiti per la filtrazione. Massima flessibilità produttiva per soddisfare ogni esigenza specifica.

Potete avere informazioni sui prezzi inviando una richiesta via e-mail, fax, attraverso il nostro sito web o telefonando in sede ai numeri indicati.

Fratelli Mariani S.p.A. is an Italian Company specialized in manufacturing woven wire mesh and expanded metal for more than 80 years. It's located in Cormano, near the main industrial town of Italy, Milan. In 1995 the Company achieves the International Quality System ISO 9001:2008.

Wide products range: woven wire cloth, expanded and microexpanded metal, perforated metal, conveyor belts, design and architectural products and filter elements. High production flexibility to satisfy every specific request. Further informations and quotations are available sending inquiries by e-mail, fax, through our website or directly by phone.





NASTRI TRASPORTATORI METALLICI

METAL CONVEYOR BELTS

Oggi, una delle esigenze più importanti nell'industria è la riduzione dei tempi di lavorazione, di produzione e di trasporto dei materiali.

Tutto ciò è possibile adeguando gli impianti con attrezzature che consentano di raggiungere gli obiettivi previsti, che permettano di ridurre al minimo le operazioni di manutenzione e che garantiscano la durata nel tempo.

I nastri trasportatori metallici giocano un ruolo fondamentale in quanto permettono l'inserimento, nel ciclo produttivo, di moderni e resistenti sistemi di trasporto a catena.

Un ulteriore vantaggio è rappresentato dalla loro geometria a maglia aperta che permette la circolazione di aria o di gas, oltre a rendere facile l'evacuazione di liquidi di lavaggio o di lavorazione e a permettere l'essiccazione di prodotti come pasta o altri generi alimentari.

I nastri trasportatori in filo di acciaio inossidabile o di acciaio al carbonio sono abitualmente, importanti componenti di impianti di movimentazione orizzontale, ampiamente utilizzati in settori metallurgici, meccanici, alimentari, chimici, farmaceutici e nell'industria ceramica e del vetro.

La più riconosciuta prerogativa di questi tappeti metallici, costituiti da maglie di diverse forme con fili o piattine di acciaio, è la grande affidabilità nel tempo con comprovata resistenza alla usura, oltre alla possibilità di lavorare ad alte temperature di esercizio (fino a 1200°C) con importanti sollecitazioni meccaniche anche in contesti ambientali aggressivi o in presenza di scorrimento di liquidi lubrificanti di processo.

Il materiale di base del nastro trasportatore può essere:

- Acciaio al carbonio
- Acciaio al carbonio zincato
- Acciaio inossidabile
- Acciaio speciale per alte temperature
- Altri materiali come da tabella successiva

Today, one of the most important needs of industries is the time reduction of processing, production and materials transportation.

This is possible by adapting plants with equipment that allows to achieve the previewed objectives, which will minimize maintenance and ensure time durability.

Metal conveyor belts play a fundamental role because they allow the inclusion, in the production cycle, of modern and durable conveyor chain systems. Besides, a plus is represented by their open mesh geometry that allows the circulation of air or gas, in addition to making an easy evacuation of washing or manufacturing liquids and to permit products drying as pasta or other foodstuffs.

Conveyor belts in stainless steel or in carbon steel are usually important components in plants for horizontal handling of goods and are widely employed in fields like metallurgical, mechanical, food, chemical, pharmaceutical industries and also in ceramics and glass industry.

The main properties of these belts realized in different shapes and with different wires and straps, are: great reliability in the long run with a tested wear resistance and great capability to work at high temperatures (up to 1200°C), in presence of strong mechanical stress, in aggressive environment too and in presence of process slipping lubricants.

The raw material of the conveyor belt could be:

- Carbon steel
- Galvanized carbon steel
- Stainless steel
- Special steels and alloys high temperature resistant
- Other materials as indicated in the next table

TABELLA DEI MATERIALI

ALLOYS TABLE

ASTM	DIN	ASTM	DIN
STAINLESS AND ACID RESISTANT ALLOYS		SPECIAL ALLOYS	
AISI 304	1.4301	Hastelloy C22	2.4602
AISI 304L	1.4306	Hastelloy C276	2.4819
AISI 316	1.4401	Inconel 600	2.4816
AISI 316L	1.4404	Inconel 625	2.4856
AISI 316Ti	1.4571	Incoloy 800	1.4876
AISI 321	1.4541	Incoloy 825	2.4858
AISI 347	1.4550	Ni-Chrome	2.4869
AISI 904L	1.4539		
AISI 430	1.4016		
STAINLESS AND HEAT RESISTANT ALLOYS		NICKEL/MONEL	
AISI 309	1.4828	Nickel 200	2.4066
AISI 310	1.4841	Monel 400	2.4360
AISI 310S	1.4845		
AISI 314	1.4841		
Incoloy DS	1.4864		
		OTHER ALLOYS	
		Phosphor bronze	2.1020
		Copper	2.0065

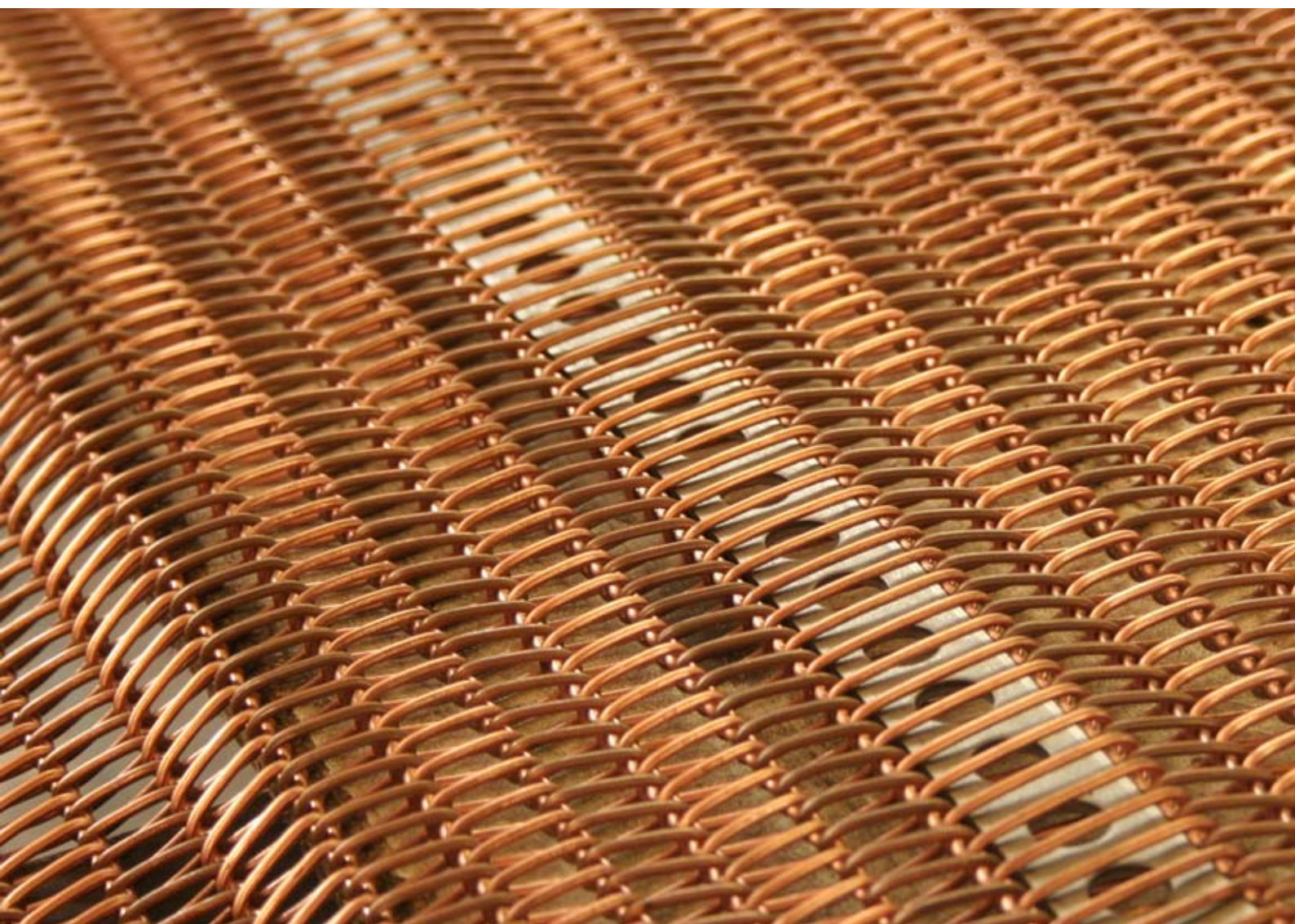

Il tipo di maglia, le dimensioni del filo o della piattina, le finiture laterali dei bordi sono elementi che si definiscono in base all'impianto sul quale il nastro trasportatore deve essere montato e in base alle caratteristiche del prodotto trasportato.

I nastri trasportatori metallici di nostra produzione vengono prevalentemente prodotti in rete a spirali e si distinguono in differenti tipologie in base al loro utilizzo e alle esigenze produttive. Si differenziano per categorie di materiali, per apertura delle maglie a seconda dell'applicazione e del passaggio richiesti e per dimensioni fino a raggiungere, in certi casi, larghezze di 3.000-4.000mm.

Il prodotto, oggi usato anche in ambiti differenti dalla sua consueta applicazione tecnica sulle linee di produzione, si vede sempre più spesso utilizzato in campo architettonico e di arredamento, dove, dal punto di vista decorativo, soddisfa l'occhio di chi guarda e dal punto di vista tecnico, riesce a fare concorrenza a materiali come il vetro, il legno e il metallo pieno, nelle facciate continue di edifici, nei pannelli divisorii interni, nella pavimentazione, nelle scalinate e nei controsoffitti, fino ad arrivare alla costruzione di mobili e di articoli di design.

The type of mesh, wire or metal strip dimensions, the edges finishing, are the technical elements to be defined, considering the plant on which the conveyor belt has to be installed and in consideration of the characteristics of the handled goods.

The metal conveyor belts of our production are mostly made of net with spirals, and they are different types according to their use and to the production needs. They differ for categories of materials, opening of the mesh depending on the application and passage required and for dimensions up to 3.000-4.000mm of width in some special cases.

The product, now employed in different contexts from the usual technical applications on production and handling lines, is more and more employed in Architecture and decoration, where from aesthetical point of view, it fulfills the beholders expectations.

Moreover, from technical point of view it can compete with materials as glass, wood and plain metals, in continuous buildings facades, interior design, floors, stairways, ceilings, up to furnitures and special design items.

POSSIBILI APPLICAZIONI

APPLICATION FIELDS



Forni
Furnaces

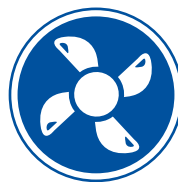

Essiccatoi
Dryers



Impianti di raffreddamento
Cooling plants



Impianti di lavaggio
Washing plants

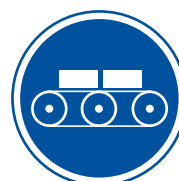

Linee di trasporto
Transport

I nastri trasportatori di nostra produzione, ad esclusione del tipo grecato che funziona solamente trainato da pignoni dentati, sono montati su due rulli, di cui uno fisso traente e l'altro mobile per la regolazione, in folle (**figura A**).

Si consiglia di impiegare rulli senza flange laterali; in casi particolari possono essere montati su catene. Per garantire una lunga durata, è indispensabile che il nastro venga montato in modo corretto.

Per il montaggio è necessario attenersi scrupolosamente alle seguenti modalità:

- Rulli di avvolgimento perfettamente cilindrici
- Controllo preventivo dell'allineamento dei rulli sia in senso orizzontale che perpendicolarmente all'asse longitudinale del trasportatore
- Posizione zero del rullo di tensione
- Una volta montato il nastro, regolarne la tensione e lasciarlo girare a vuoto per il tempo necessario al nastro stesso di distendersi in modo omogeneo.

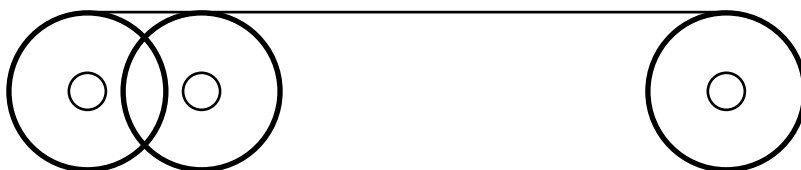

Fig. A

I rulli devono essere di diametro il più grosso possibile (dato che il trascinarsi avviene per attrito sul punto di contatto del rullo motore) e comunque non di diametro inferiore a circa 10 volte il passo del traversino.

Se si verificasse uno slittamento del nastro sul rullo, è possibile ovviare a tale inconveniente con i seguenti accorgimenti (singoli o abbinati):

- Aumentare se possibile il diametro del tamburo motore
- Rivestire il tamburo con materiale a coefficiente d'attrito maggiore (gomma, godronatura, ...)
- Aumentare l'arco di avvolgimento del nastro sul tamburo motore impiegando un tenditore (**figura B**)

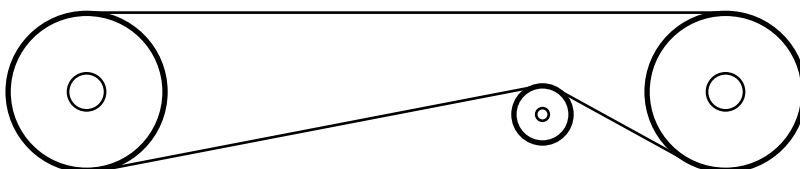

Fig. B

Generally the conveyor belts produced by us (except the G.R. type which is exclusively driven by toothed cog wheels), are mounted on two drums, one of which fixed for traction and the other, idle, movable for the adjustment (see **picture A**).

It is advisable to employ drums without side flanges; in some particular cases, the belts can be mounted on chains. In order to get a long life, it is indispensable to mount the belts correctly.

For their mounting it is necessary to stick strictly to the following essential procedures:

- Alignment drums perfectly cylindricals
- Precautionary check of drums alignment, either in the longitudinal and perpendicular sense to the longitudinal axis of the conveyor
- Zero setting of the drum or of the tension roll
- Once the belt is mounted, adjust its tension and let it turn idle for some time in order to be able to stretch itself uniformly.

As far as the drums are concerned, their diameter must be as large as possible (since the driving takes place by friction in the point of contact of the driving roll), and at any rate not lower than 10 times the toggle pitch.

Should it occur a slipping of the belt on the drum, this drawback may generally be obviated through the following expedients (these can also be combined):

- Increase, if possible, the diameter of the driving drum
- Coat the drum with material having an higher friction coefficient (e.g. rubber, knurling, ...)
- Increase the winding arc of the belt around the driving drum by employing an additional roll (see **picture B**)

Per l'appoggio del nastro trasportatore e limitatamente a impianti dove la velocità è ridotta, il nastro può essere supportato con angolari profilati, possibilmente rivestiti di materiale avente un basso coefficiente di attrito (antiusura) che può essere metallico (ferro, inox, manganese) per applicazioni a temperature elevate, o plastico (Polizene® per temperature fino a 70°C, PTFE fino a 200°C).

Gli angolari possono essere disposti parallelamente alla lunghezza del nastro stesso (**Figura C**). In caso di una maggiore esigenza di planarità e dove il peso da trasportare sia importante, è necessario disporre di angolari disposti a lisca di pesce, proporzionando le distanze degli stessi in base al peso e alle dimensioni del materiale da trasportare (**Figura D**). Qualora il peso e la planarità siano fattori preponderanti, è necessario ricorrere a rulli di supporto (**Figura E**).

To support the conveyor belt and where the speed of the plants is low, the belt can be supported by fixed angular planes, coated possibly with a low coefficient of friction (anti-wear) material; it can be metallic (iron, steel, manganese) for applications at high temperatures, or plastic (Polizene® for temperatures up to 70 °

C, PTFE up to 200 ° C).

The planes can be positioned parallel to the length of the belt (see **picture C**). If the first need is flatness and weight to be transported, it is necessary to have angular planes positioned at "fishbone", proportioning the distances of the planes according to the weight and size of the material to be transported (see **picture D**). If the weight and the flatness are predominant factors, it is necessary to use support rollers (See **picture E**).

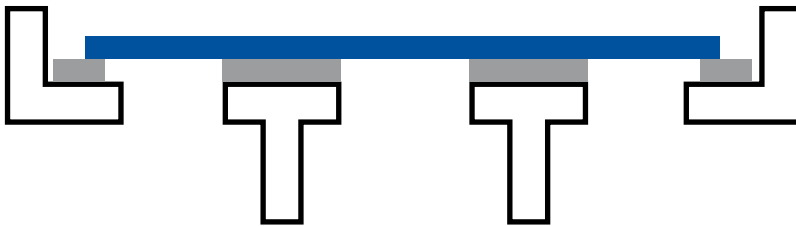

Fig. C

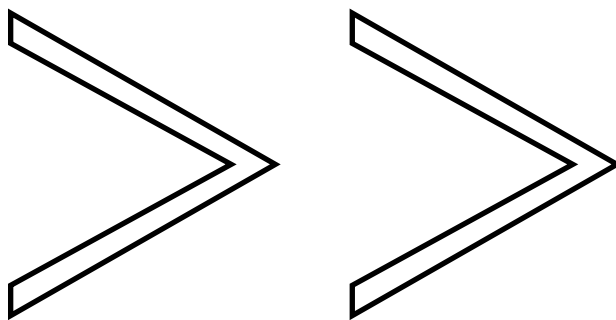

Fig. D

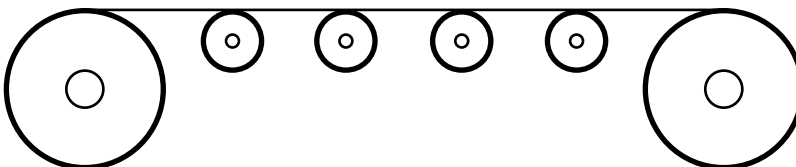

Fig. E

Quando la trazione del nastro si rende difficoltosa per il peso del materiale da trasportare o per la velocità elevata, si consiglia l'impiego di catene laterali che devono essere poi trainate da pignoni dentati posti alle estremità dei tamburi. Per soddisfare le più diverse esigenze i nastri trasportatori, su specifica richiesta, possono essere forniti con:

- Alette di contenimento
- Piatto di rinforzo inserito nelle spirali
- Angolari di traino.

When the traction of the belt becomes difficult because the weight of the material to be transported or to the excessive speed, it is advisable to utilize side chains, which afterwards shall be driven by toothed cog wheels positioned on the ends of the drums.

To meet the various requirements, the belts, on request, can be supplied with:

- Retaining fins
- Reinforcing plate inserted in the spirals
- Draft angle bars.

BORDI DEI NASTRI

EDGES OF BELTS

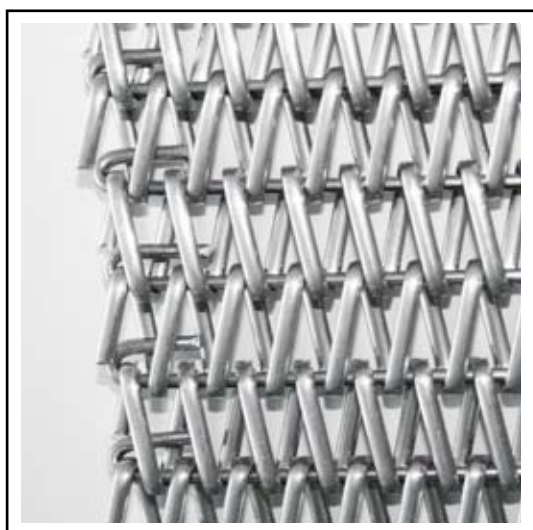

Agganciatura semplice
Easy hook

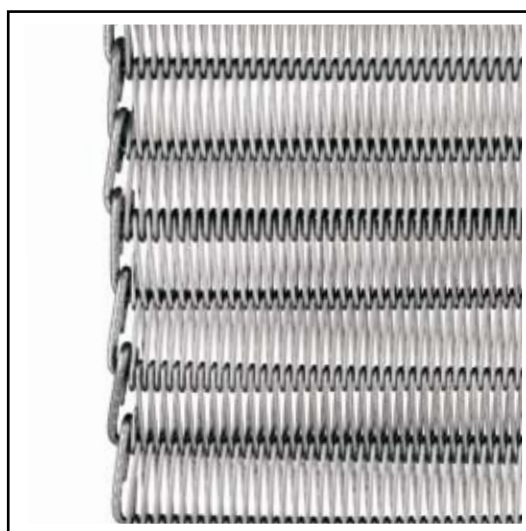

Agganciatura a catena
Chain hook

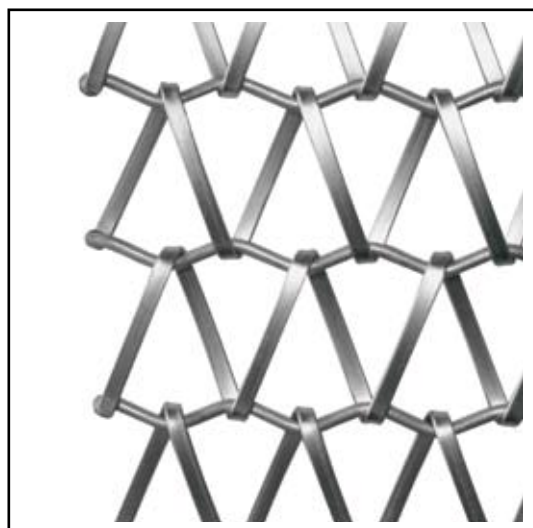

Agganciatura a bordi saldati
Welded edges hook

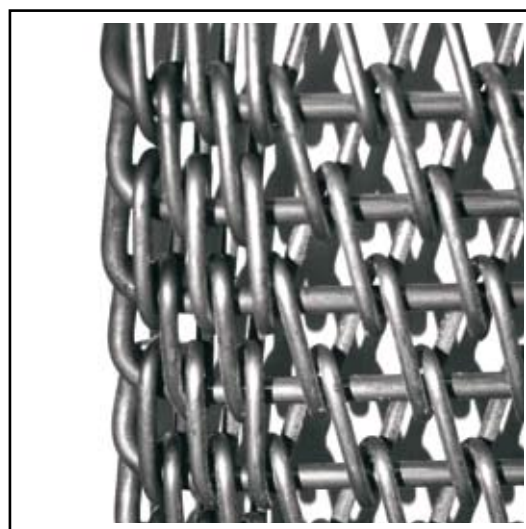

Bordi rinforzati
Reinforced edges

ELEMENTI ESSENZIALI PER ORDINARE UN NTM

KEY POINTS WHEN ORDERING THE NTM

Elementi essenziali per ordinare un nastro trasportatore metallico:

1. Lunghezza e larghezza del nastro
2. Qualità del metallo
3. Tipologia del nastro*
4. Passo della maglia in senso trasversale (**A**) e in senso longitudinale (**B**) – fare riferimento alle tabelle successive*
5. Diametro del filo della spirale e dell'eventuale traversino*
6. L'applicazione e le modalità di impiego

*o numero di catalogo

Key points when ordering the metal conveyor belt

1. The length and width
2. The metal quality
3. The type of belt*
4. The size of the mesh either in transversal (A) and longitudinal (B) sense (see next charts)*
5. The diameter of the spiral wire and of the toggle, if any*
6. The application and the terms of use

*or the catalogue No.

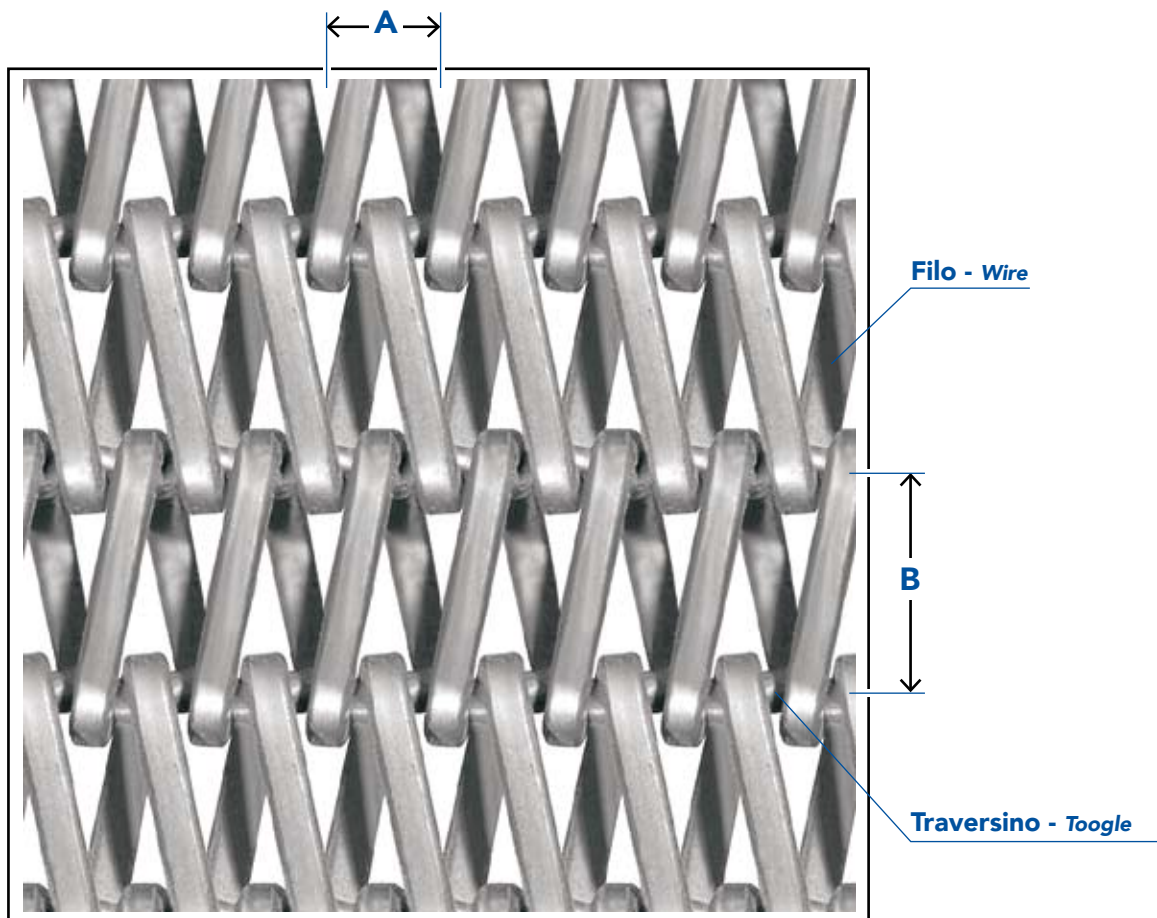



S.A.O.

NASTRI TRASPORTATORI TIPO S.A.O.

CONVEYOR BELTS TYPE S.A.O.

Questo tipo di nastro, può essere realizzato in due versioni:

1. A spirali alternate destre e sinistre con traversino ondulato – ns.denominazione S.A.O. (più comunemente utilizzato)
2. A spirali alternate destre e sinistre con traversino liscio – ns. denominazione S.A.L.

Il nastro è prodotto alternando spirali destre e sinistre unite mediante un traversino.

Normalmente quando le maglie sono ravvicinate si utilizza il traversino liscio, diversamente, è preferibile il traversino ondulato per una migliore bilanciatura del nastro trasportatore.

This type of belt can be produced in two versions, as follows:

1. S.A.O. – with right-hand and left-hand alternate spirals and undulated toggle (the most widely used)
2. S.A.L. – with the right-hand and left-hand alternate spirals and straight toggle

The belt is manufactured alternating right-hand and left-hand spirals joined with a toggle.

Normally, when the meshes are approached, this belt is produced with straight toggle; when the belt has to be well balanced, is suggested to produce the belt with undulated toggle.

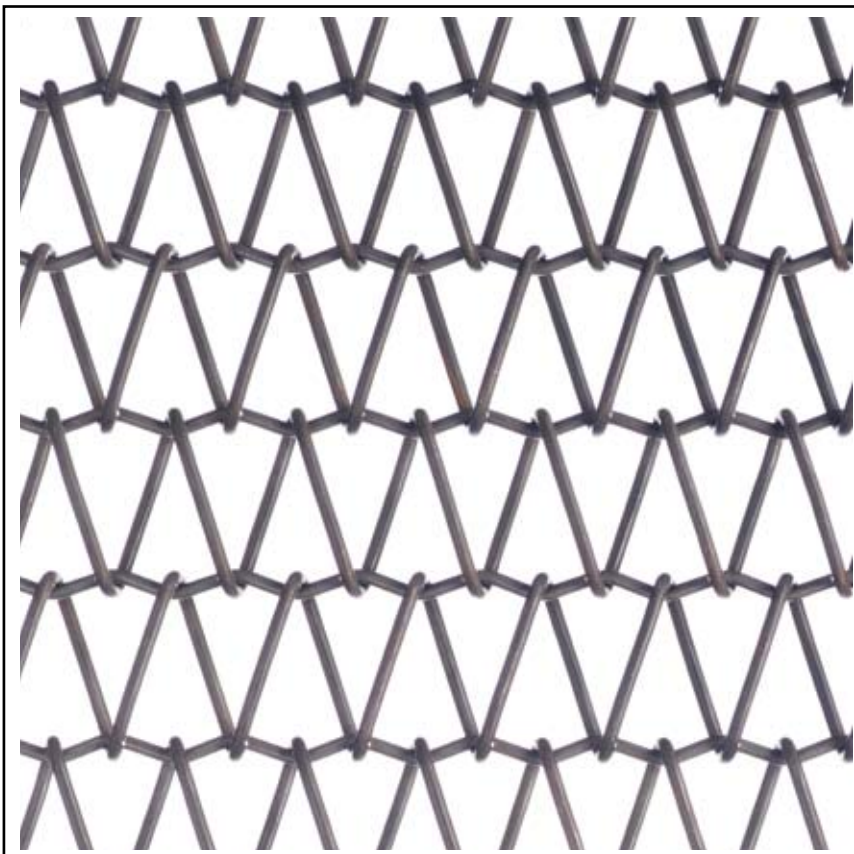

S.A.O. 430

Maglia [mm] Mesh (AxB)	17x22
Ø filo Ø filo	2.0
Ø travers [mm] Ø filo	2.2
Peso Appr. [Kg/mq.] Appr. weight	5.2

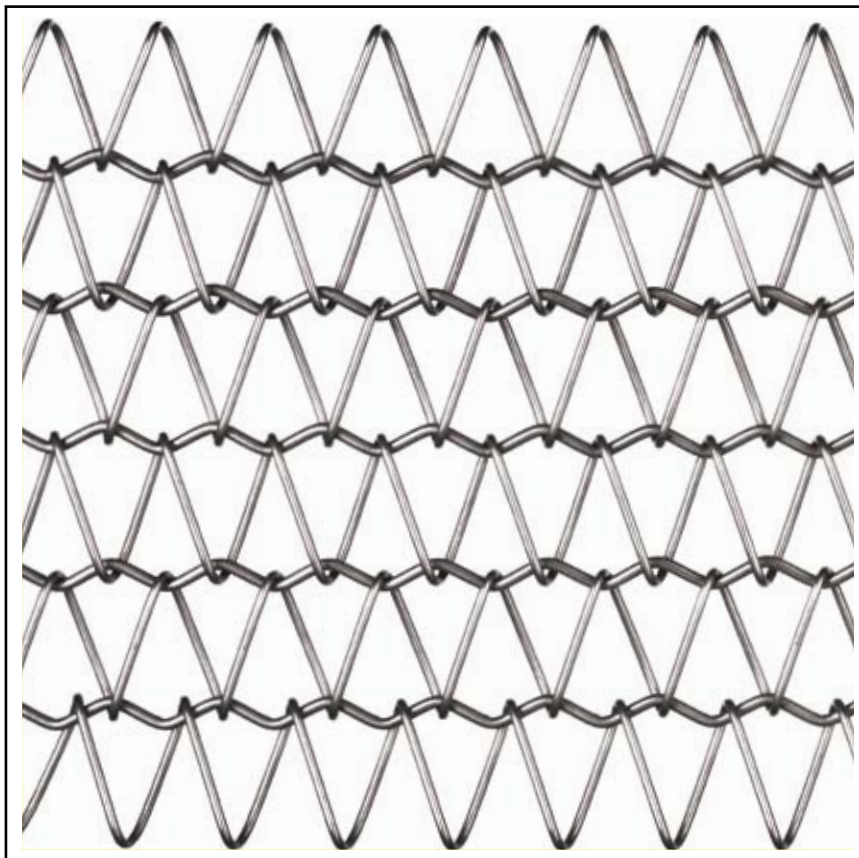

S.A.O. 450

Maglia [mm] <i>Mesh (AxB)</i>	12x17
Ø filo <i>Ø filo</i>	2.0
Ø travers [mm] <i>Ø filo</i>	2.2
Peso Appr. [Kg/mq.] <i>Appr. weight</i>	7.1

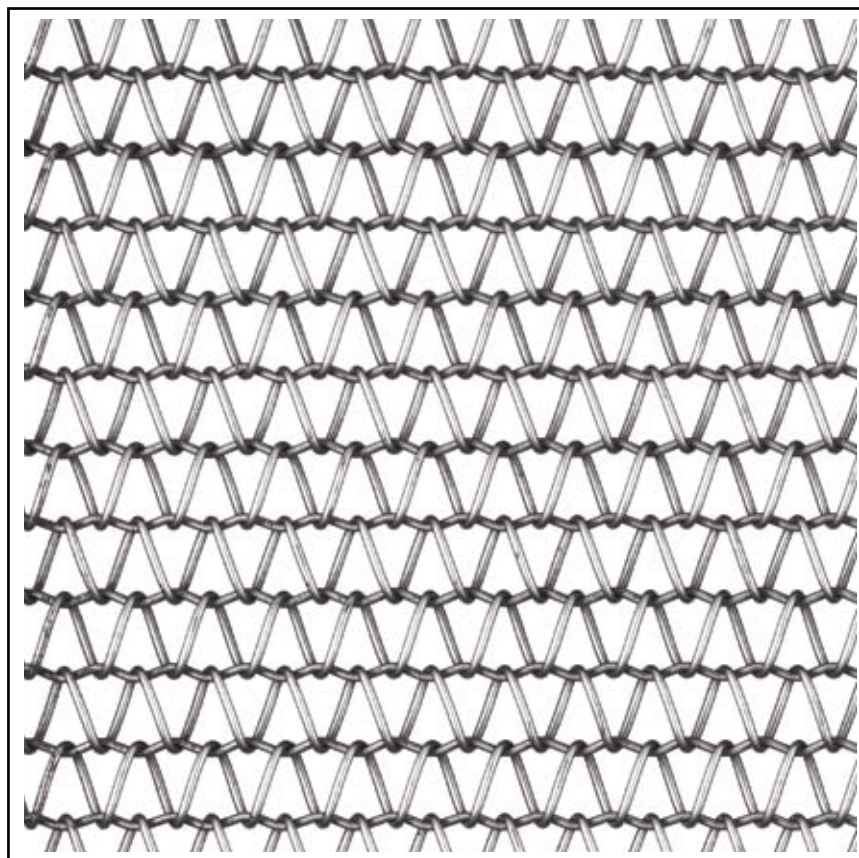

S.A.O. 470

Maglia [mm] <i>Mesh (AxB)</i>	9x10
Ø filo <i>Ø filo</i>	1.4
Ø travers [mm] <i>Ø filo</i>	1.6
Peso Appr. [Kg/mq.] <i>Appr. weight</i>	5.1

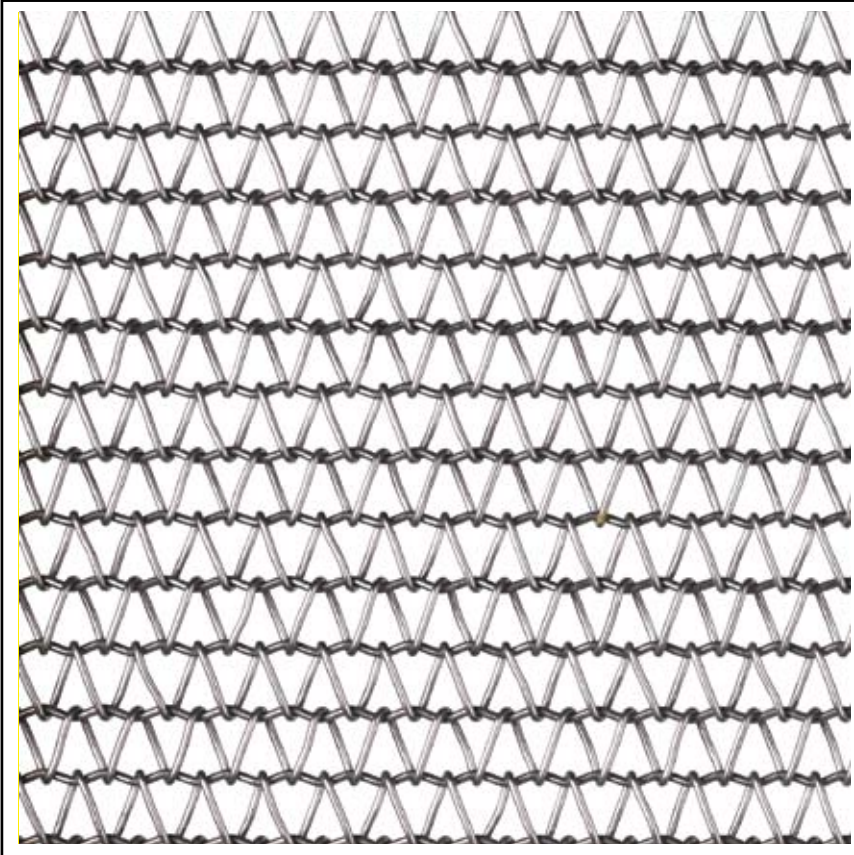

S.A.O. 480

Maglia [mm] <i>Mesh (AxB)</i>	8x9
Ø filo <i>Ø filo</i>	1.2
Ø travers [mm] <i>Ø filo</i>	1.4
Peso Appr. [Kg/mq.] <i>Appr. weight</i>	4.3

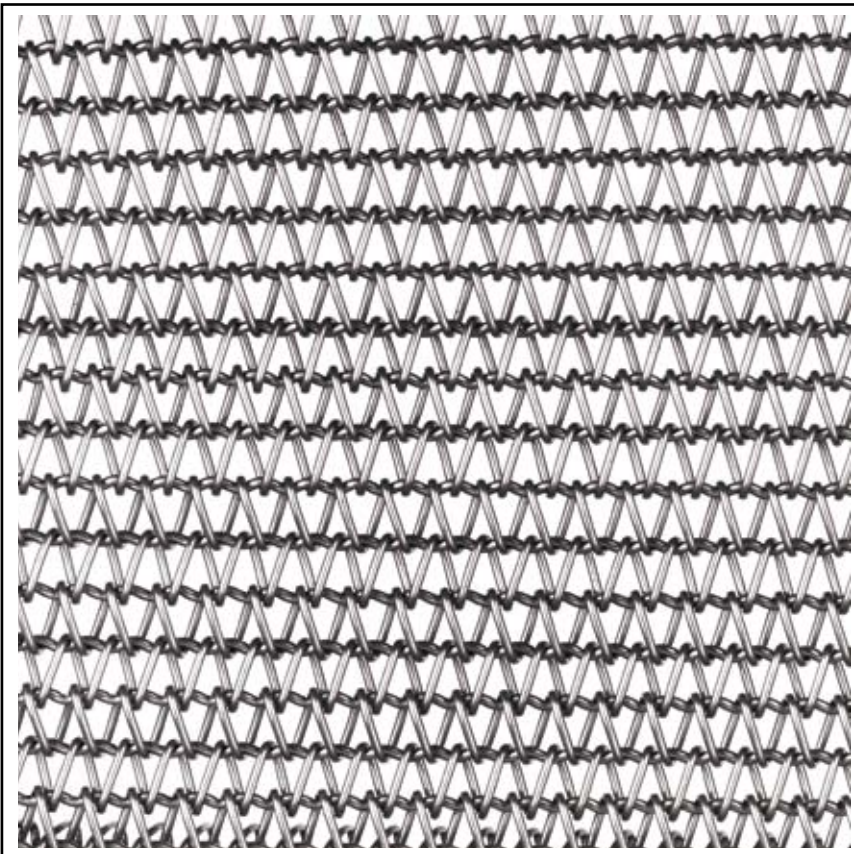

S.A.O. 490

Maglia [mm] <i>Mesh (AxB)</i>	6x7
Ø filo <i>Ø filo</i>	0.9
Ø travers [mm] <i>Ø filo</i>	1.0
Peso Appr. [Kg/mq.] <i>Appr. weight</i>	3.1

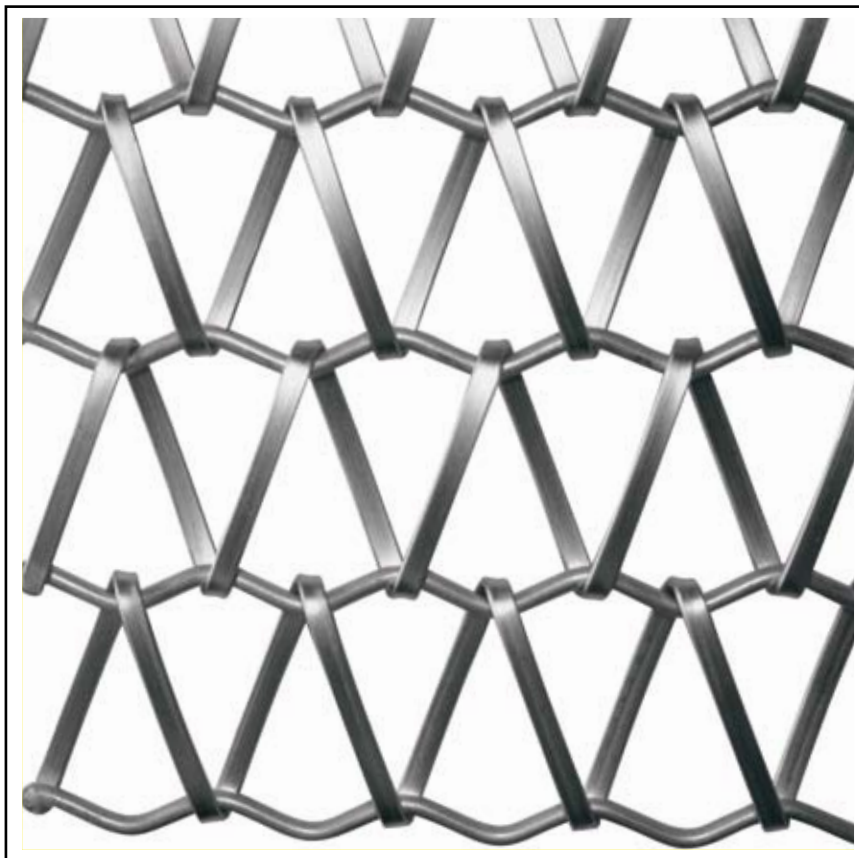

S.A.O. 510

Maglia [mm] <i>Mesh (AxB)</i>	25x35
Ø filo <i>Ø filo</i>	1.2x2.4
Ø travers [mm] <i>Ø filo</i>	3.0
Peso Appr. [Kg/mq.] <i>Appr. weight</i>	4.4

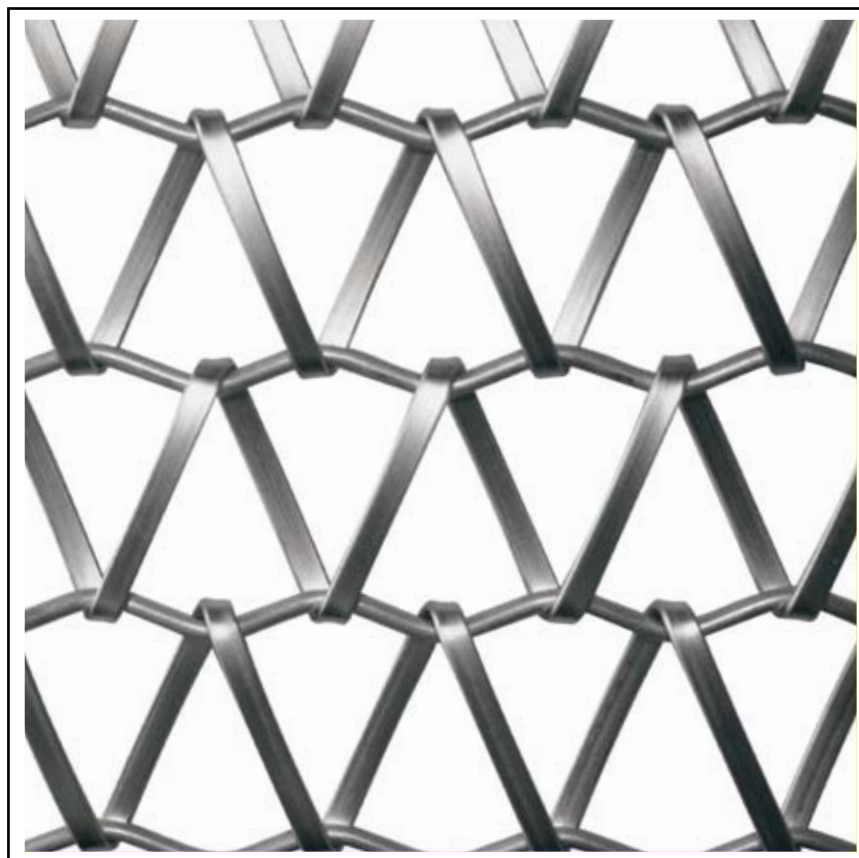

SPIRAL 35

Maglia [mm] <i>Mesh (AxB)</i>	30x35
Ø filo <i>Ø filo</i>	1.5x4
Ø travers [mm] <i>Ø filo</i>	3.2
Peso Appr. [Kg/mq.] <i>Appr. weight</i>	5.95

S.A.L.

NASTRI TRASPORTATORI TIPO S.A.L.

CONVEYOR BELTS TYPE S.A.L.

Lorem ipsum dolor sit amet, consectetur adipiscing elit. Aenean commodo ligula eget dolor. Aenean massa. Cum sociis natoque penatibus et magnis dis parturient montes, nascetur ridiculus mus. Donec quam felis, ultricies nec, pellentesque eu, pretium quis, sem. Nulla consequat massa quis enim. Donec pede justo, fringilla vel, aliquet nec, vulputate eget, arcu. In enim justo, rhoncus ut, imperdiet a, venenatis vitae, justo. Nullam dictum felis eu pede mollis pretium. Integer tincidunt vel cursus nunc,

Lorem ipsum dolor sit amet, consectetur adipiscing elit. Aenean commodo ligula eget dolor. Aenean massa. Cum sociis natoque penatibus et magnis dis parturient montes, nascetur ridiculus mus. Donec quam felis, ultricies nec, pellentesque eu, pretium quis, sem. Nulla consequat massa quis enim. Donec pede justo, fringilla vel, aliquet nec, vulputate eget bibendum sodales, augue velit cursus nunc,.

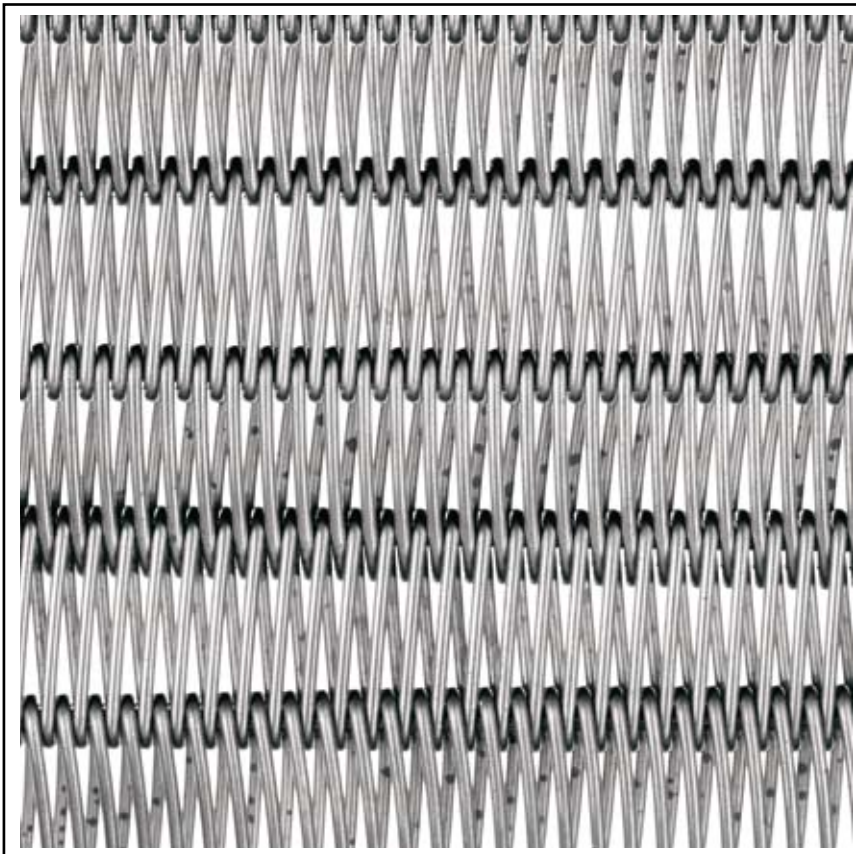

S.A.L. 350

Maglia [mm] <i>Mesh (AxB)</i>	5x25
Ø filo <i>Ø filo</i>	2.0
Ø travers [mm] <i>Ø filo</i>	3.0
Peso Appr. [Kg/mq.] <i>Appr. weight</i>	14.7

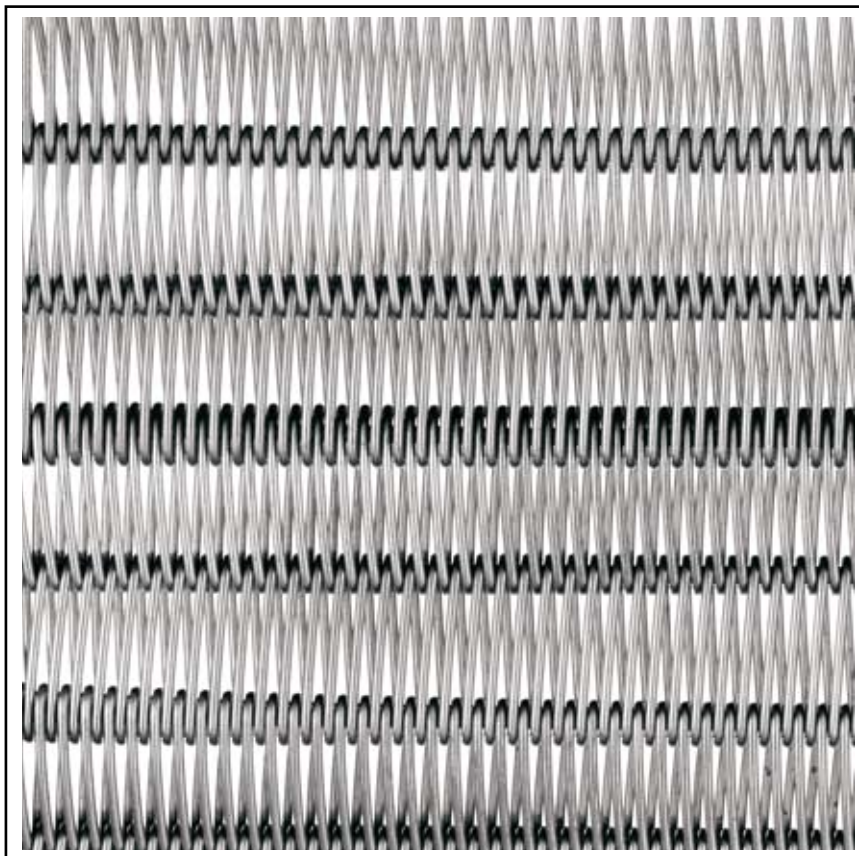

S.A.L. 370

Maglia [mm] <i>Mesh (AxB)</i>	3x20
Ø filo <i>Ø filo</i>	1.6
Ø travers [mm] <i>Ø filo</i>	2.7
Peso Appr. [Kg/mq.] <i>Appr. weight</i>	15.5

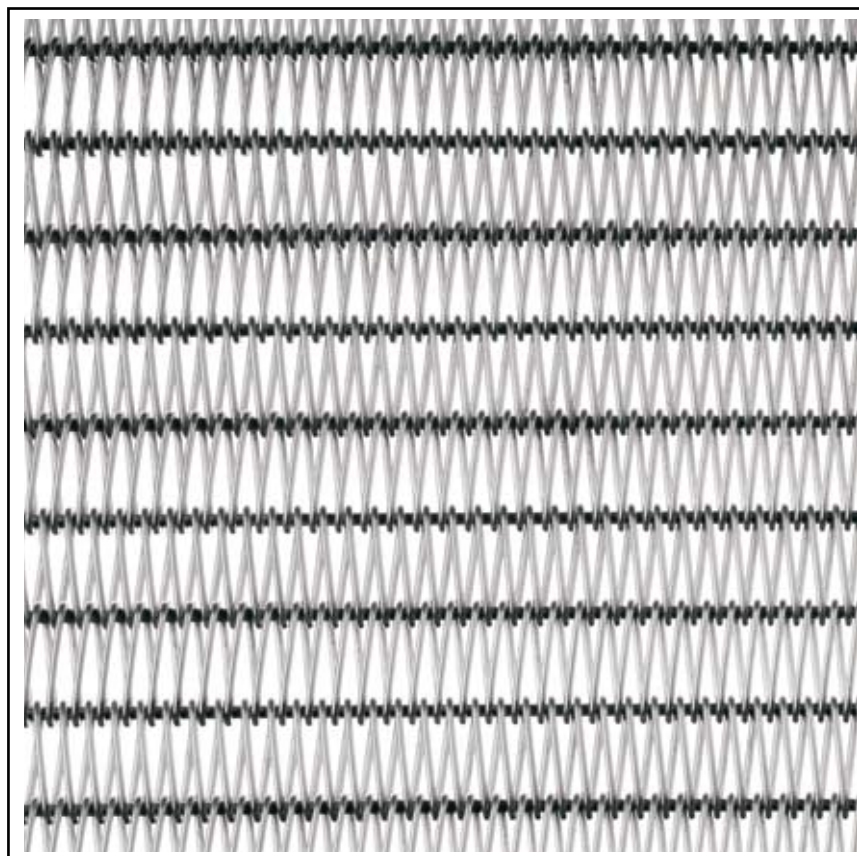

S.A.L. 380

Maglia [mm] <i>Mesh (AxB)</i>	2x15
Ø filo <i>Ø filo</i>	1.0
Ø travers [mm] <i>Ø filo</i>	2.0
Peso Appr. [Kg/mq.] <i>Appr. weight</i>	9.6

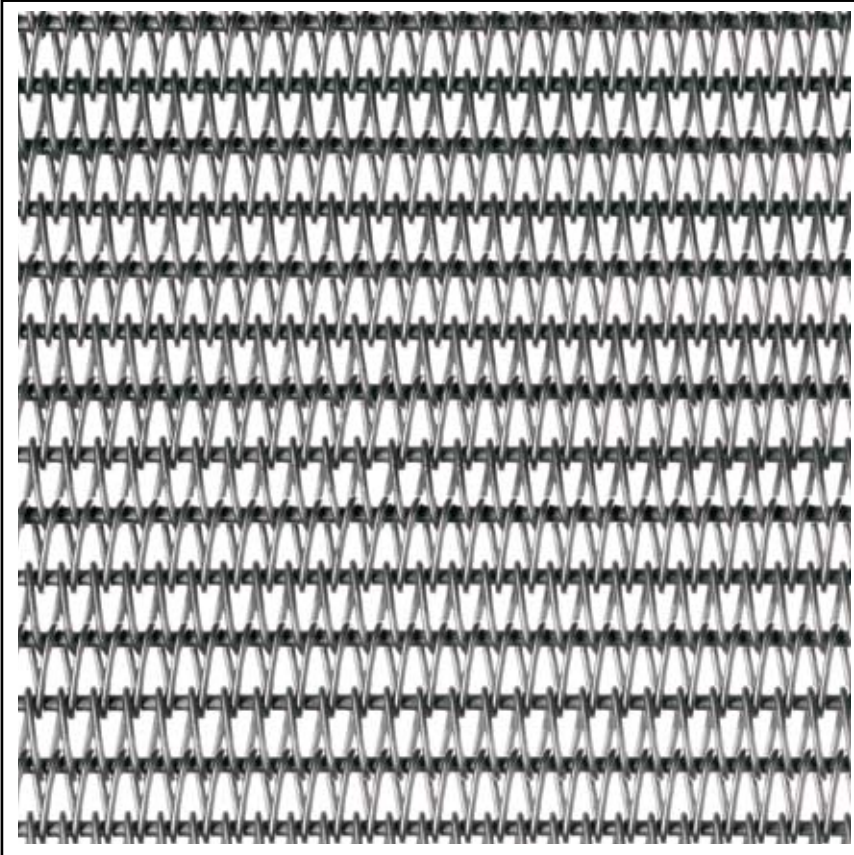

S.A.L. 385

Maglia [mm] <i>Mesh (AxB)</i>	2x8
Ø filo <i>Ø filo</i>	0.8
Ø travers [mm] <i>Ø filo</i>	1.4
Peso Appr. [Kg/mq.] <i>Appr. weight</i>	6.6

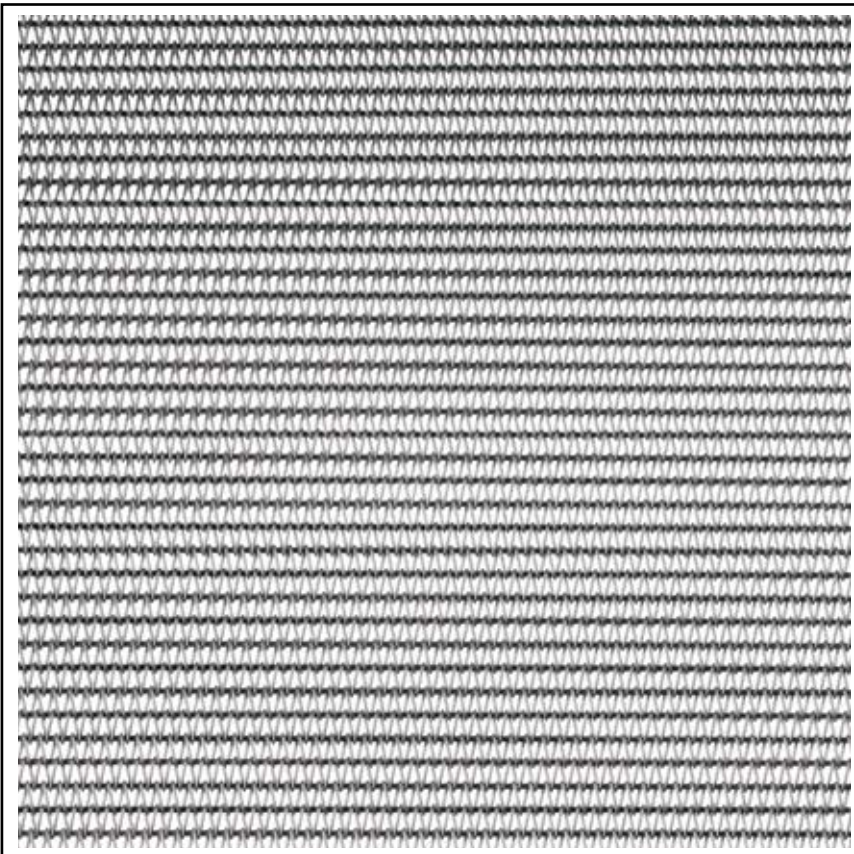

S.A.L. 390

Maglia [mm] <i>Mesh (AxB)</i>	2x3
Ø filo <i>Ø filo</i>	0.6
Ø travers [mm] <i>Ø filo</i>	0.9
Peso Appr. [Kg/mq.] <i>Appr. weight</i>	4.7

TABELLA NASTRI TRASPORTATORI TIPO S.A. - TIPI STANDARD

CONVEYOR BELTS TYPE S.A. CHART - STANDARD TYPES

NOME Name	MAGLIA Mesh	Ø FILO Ø Wire	Ø TRAV. Ø Toogle	PESO APPR. Appr. Weight
S.A.L.				
ST 250	15x12.6	1.6x2.4	6.8	
S.A.L. 325	7x30	3.0	4.4	24.5
S.A.L. 350	5x25	2.0	3.0	14.7
S.A.L. 365	4x20	1.8	2.7	14.8
S.A.L. 370	3x20	1.6	2.7	15.5
S.A.L. 380	2x15	1.0	2.0	9.6
S.A.L. 385	2x8	0.8	1.4	6.6
S.A.O.				
S.A.O. 430	17x22	2.0	2.2	5.2
S.A.O. 450	12x17	2.0	2.2	7.1
S.A.O. 470	9x10	1.4	1.6	5.1
S.A.O. 475	8x12	1.5	1.8	5.1
S.A.O. 480	8x9	1.2	1.4	4.3
S.A.O. 490	6x7	0.9	1.0	3.1
S.A.O. 495	4x5	0.8	1.0	3.1
S.A.O. 510	25x35	1.2x2.4	3.0	4.4
S.A.O. 530	15x25	1x2	3.0	4.0
S.A.O. 510 piattina-metal strip	25x35	1.2x2.4	3.0	4.4
SPIRAL 35	30x35	1.5x4	3.2	5.95

La tabella indica solo alcuni dei numerosi tipi di nastri di nostra produzione. Siamo in grado di soddisfare qualsiasi Vostra esigenza riguardante misure diverse da quelle indicate.

I pesi indicati in tabella si riferiscono a nastri in acciaio; si intendono approssimativi e pertanto non impegnativi.

The chart shows only some of the numerous types by us produced. We are in position to meet all your requirements about different dimensions.

The weights concern the steel belts; they must be considered as approximate and consequently are not binding



M.S.

NASTRI TRASPORTATORI METALLICI

CONVEYOR BELTS WITH SPECIAL MESH SHAPE M.S. TYPE

Il nastro a maglie speciali ha una maglia molto fitta che viene utilizzata quando il prodotto da trasportare è molto piccolo o con pochi punti di appoggio, o poco stabile; è infatti costituito da un passaggio di fili triplo.

Per il disegno che assume questa maglia, viene spesso utilizzato anche dal punto di vista decorativo, per arredamento, mobili o architettura.

This kind of belt has a very thick mesh and is employed when products to be handled are very small, with very small bearing surface or unstable; consequently it is manufactured by means of triple wire.

Due to its particular shape, it is often used as decoration in interior design, architectural purposes and furniture.

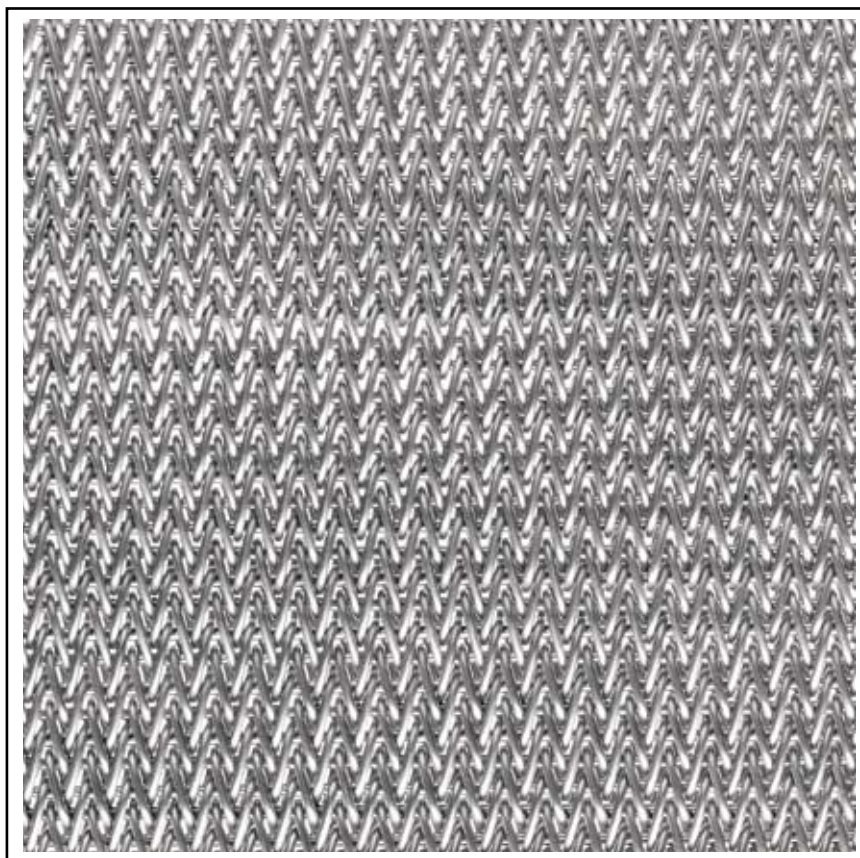

5x8

Maglia [mm] Mesh (AxB)	5x8
Ø filo Ø filo	2.0
Ø travers [mm] Ø filo	2.2
Peso Appr. [Kg/mq.] Appr. weight	5.2

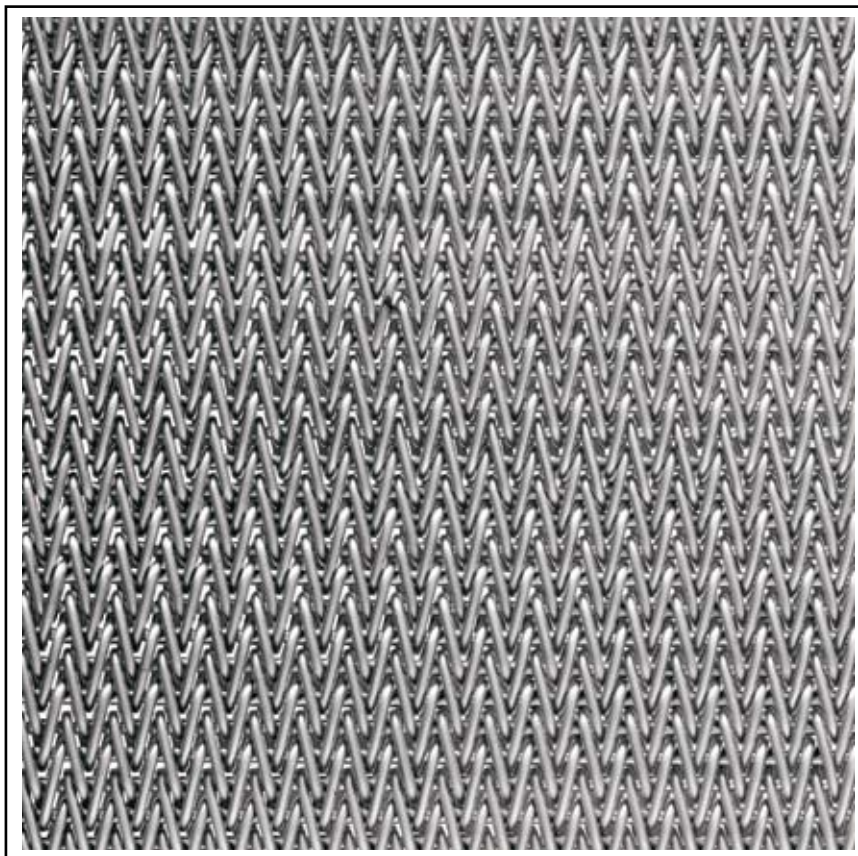

5x10

Maglia [mm] <i>Mesh (AxB)</i>	5x10
Ø filo <i>Ø filo</i>	2.0
Ø travers [mm] <i>Ø filo</i>	2.2
Peso Appr. [Kg/mq.] <i>Appr. weight</i>	5.2

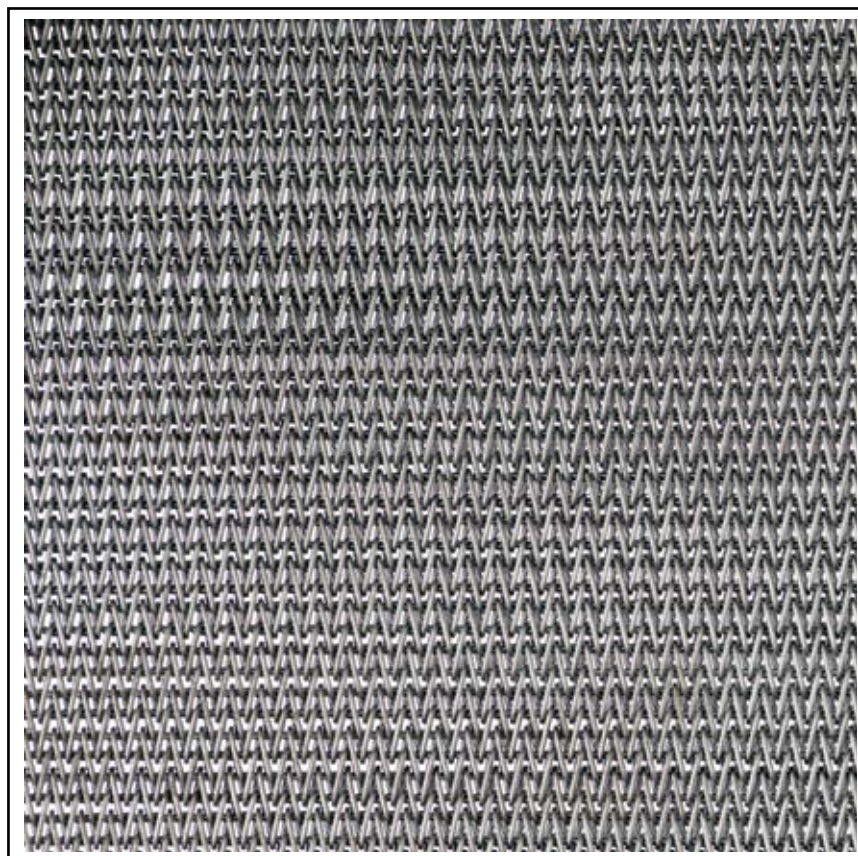

5x12

Maglia [mm] <i>Mesh (AxB)</i>	5x12
Ø filo <i>Ø filo</i>	2.0
Ø travers [mm] <i>Ø filo</i>	2.2
Peso Appr. [Kg/mq.] <i>Appr. weight</i>	5.2





NASTRI TRASPORTATORI TIPO GRECATO GR

CONVEYOR BELTS TYPE «GRECATO» GR

Questi nastri molto diversi dai precedenti, hanno il vantaggio di dare una maggior resistenza e stabilità alla linea di produzione dove vengono applicati. Un ulteriore vantaggio di tali nastri a maglia così aperta, è rappresentato dal fatto che attraverso gli stessi è consentita la circolazione d'aria, di eventuali gas, o liquidi di lavaggio in quelle applicazioni in cui sia richiesto questo procedimento.

Trainati da ruote dentate, tali nastri garantiscono un perfetto centraggio. Permettono un'ampia flessibilità d'impiego e un'elevata affidabilità meccanica.

Nastri trasportatori disponibili:

- A bordo saldato – tipo A
- A bordo graffato – tipo

These types of belts, so different from the previous ones, have the property to give more resistance and stability to the handling line where are installed. Another advantage of these belts with such open meshes is the considerable circulation of air or some gasses or washing liquids in those applications where this kind of process is required.

When moved by gears, these conveyor belts guarantee a perfect centring. They offer a wide flexibility in terms of use and an high mechanical reliability.

Some available conveyor belts:

- Welded edges – type A
- Clinched edges – type B

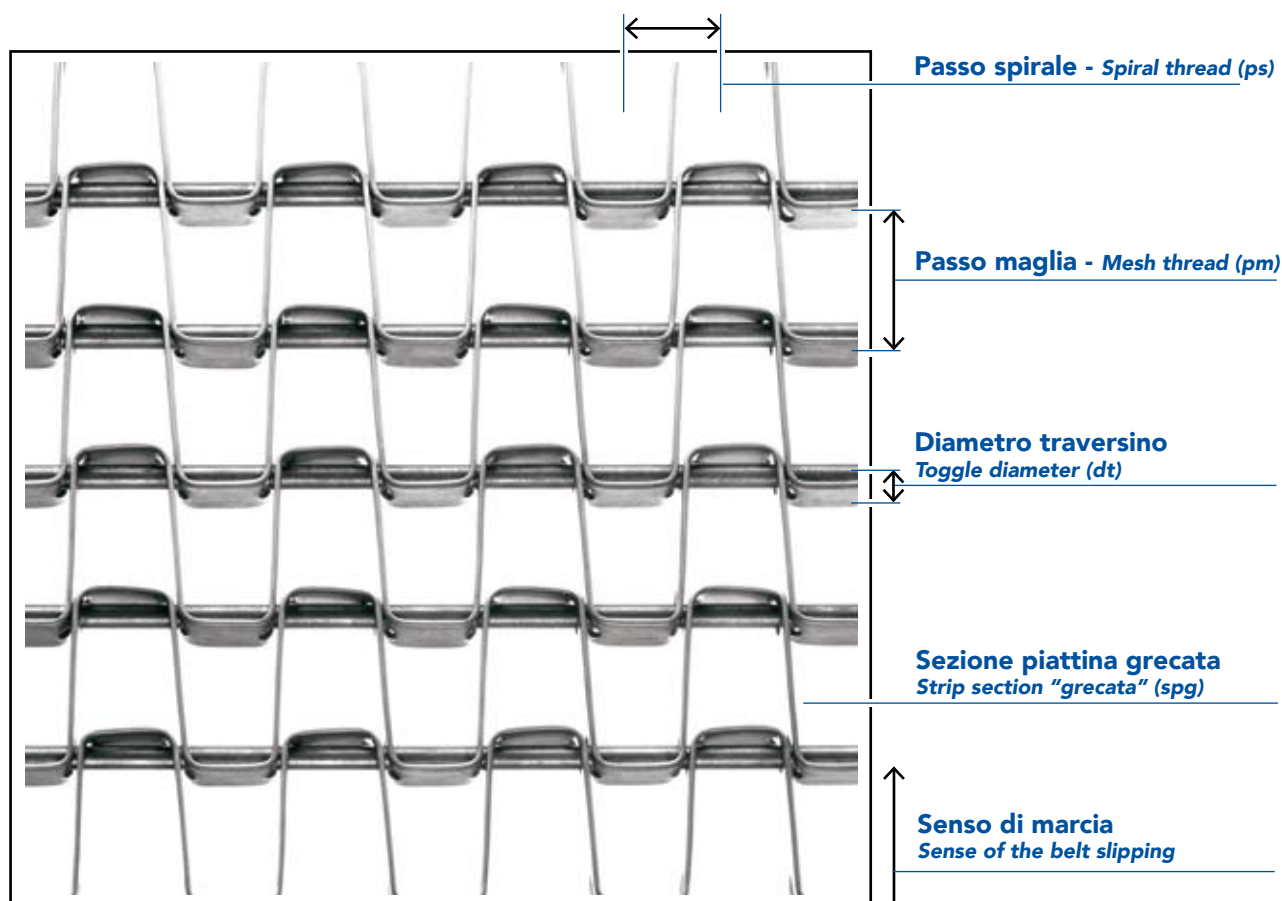



GR A

Maglia [mm] <i>Mesh (AxB)</i>	22x30.6
Ø filo <i>Ø filo</i>	12.5x1.5
Ø travers [mm] <i>Ø filo</i>	4.0
Peso Appr. [Kg/mq.] <i>Appr. weight</i>	12.5



GR B

Maglia [mm] <i>Mesh (AxB)</i>	14x13.7
Ø filo <i>Ø filo</i>	9.5x1.2
Ø travers [mm] <i>Ø filo</i>	2.8
Peso Appr. [Kg/mq.] <i>Appr. weight</i>	13.5

TABELLA NASTRI TRASPORTATORI DI TIPO GRECATO

CONVEYOR BELTS TYPE "GRECATO" - GR

NOME Name	MAGLIA Mesh	Ø FILO Ø Wire	Ø TRAV. Ø Toogle	PESO APPR. Appr. Weight
GR A	15x12.6	1.6x2.4	6.8	
GR B	7x30	3.0	4.4	24.5

A completamento, possono essere realizzati pignoni atti al corretto trascinamento dei nastri stessi.

Pinions can be realized to drag correctly the conveyor belts.



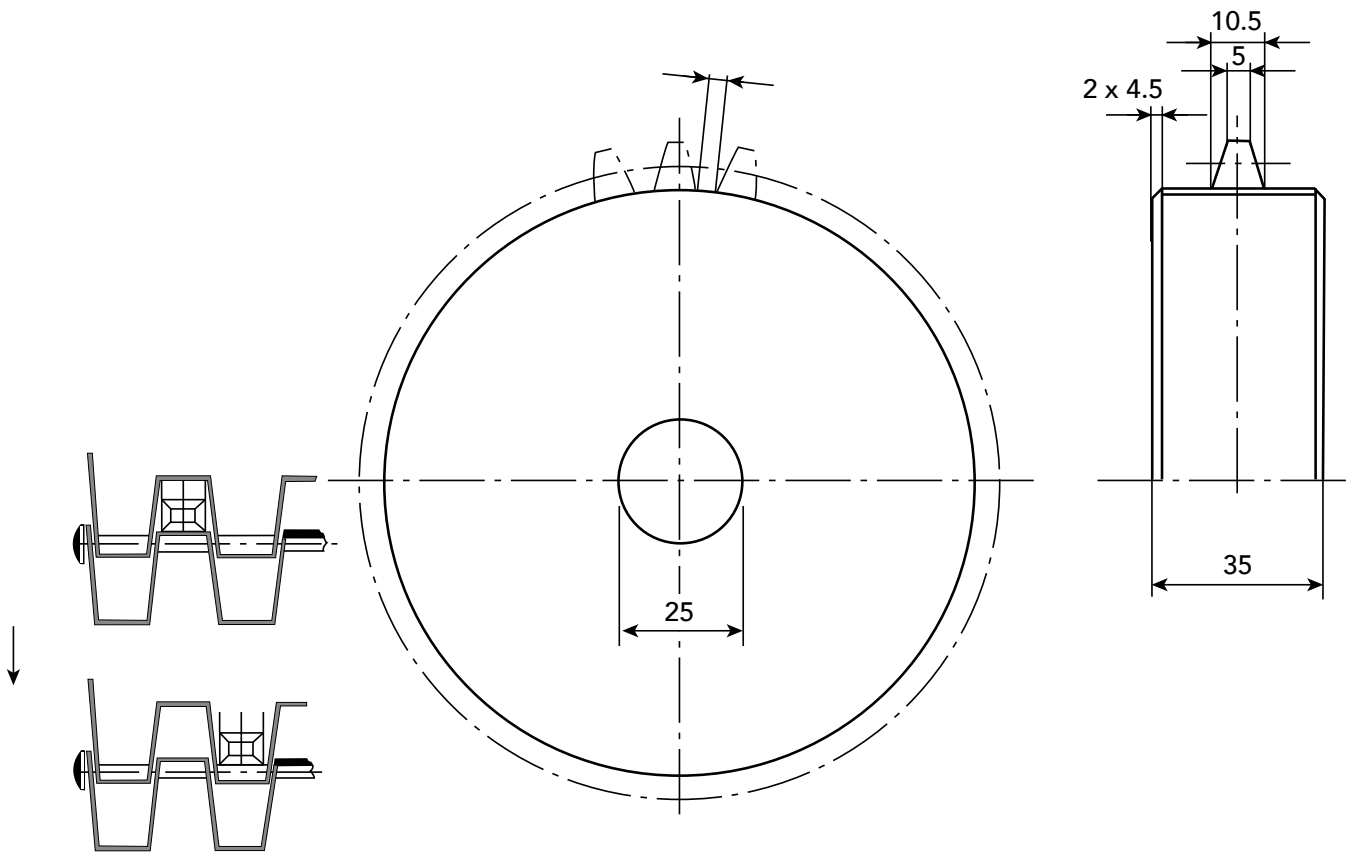
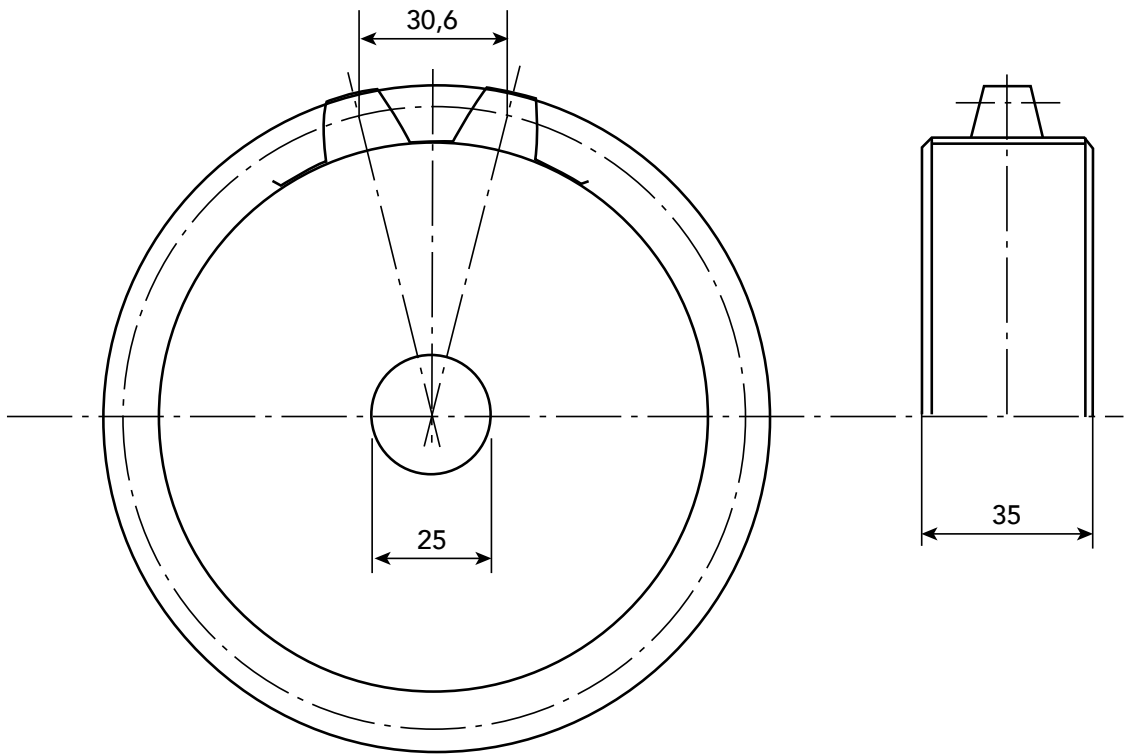



FRATELLI MARIANI S.P.A.

Via Cadorna, 34 - 20032 Cormano (MI) Italia
tel. +39 02 610344.1 - fax +39 02 61034499
www.fratellimariani.it - info@fratellimariani.it